

Cơ cấu nâng hạ hàng hóa

Sáng chế “Cơ cấu nâng hạ hàng hóa” đã được Cục Sở hữu trí tuệ cấp bằng độc quyền sáng chế số 1-0041025. Chủ bằng độc quyền sáng chế là ông Nguyễn Nhơn Hòa.

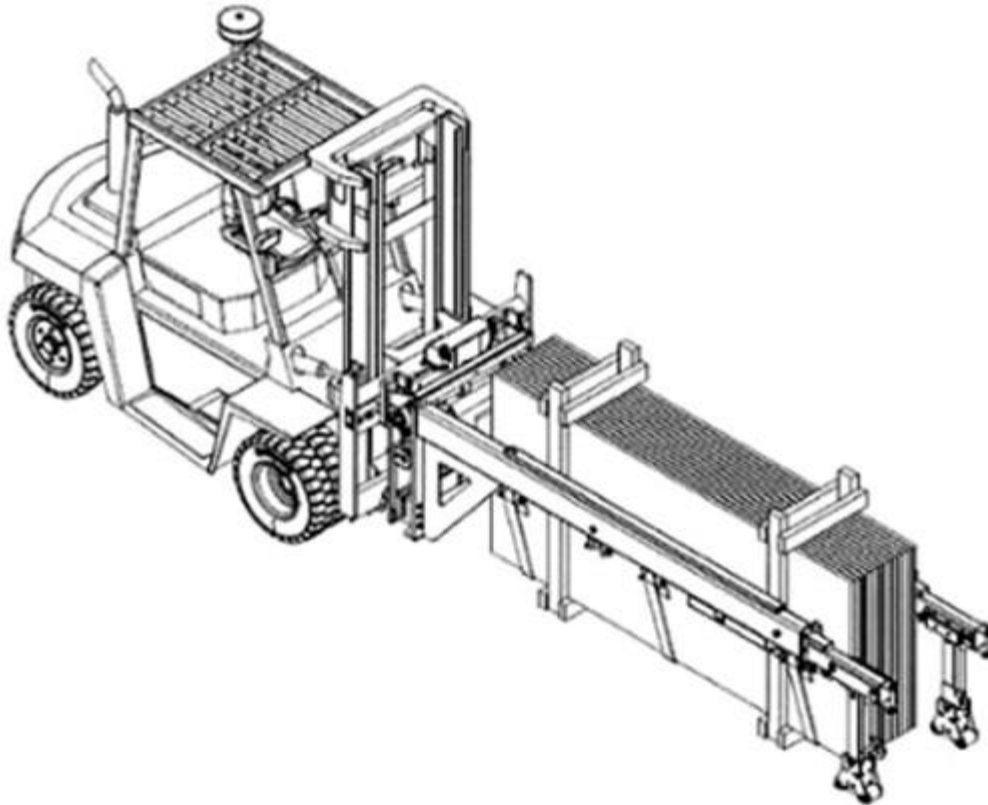

Sáng chế đề xuất cơ cấu nâng hạ hàng hóa bao gồm cụm càn nâng được lắp sao cho có thể trượt được với cụm thân đứng. Trong đó, cụm càn nâng bao gồm càn nâng được bố trí bên ngoài ống trong và được gắn cứng với gối liên kết có các gối trượt trụ và gối trượt thanh được bố trí ở phía đối diện. Trong đó, càn nâng có dạng hình hộp chữ nhật rỗng, bên trong chứa ống trong có thể trượt theo kiểu ống lồng với càn nâng, đầu ngoài của càn nâng có bố trí mặt chặn ngoài, đầu trong được gắn cứng với gối liên kết cùng gân chịu lực và các trục treo dây được bố trí ở phía dưới càn nâng. Gối trượt trụ và gối trượt thanh được bố trí ở mặt đối diện với mặt gắn càn nâng của gối liên kết. Cụm thân đứng bao gồm thân đứng có dạng tấm phẳng, mặt trước của thân đứng có bố trí trục trượt nằm ngang ở phần trên, phần thân của các xi lanh thủy lực được lắp cố định vào hai thành bên ở phần giữa của mặt trước của thân đứng, và thanh trượt dẫn hướng để dẫn hướng cụm càn nâng được bố trí ở phần dưới của mặt trước của thân đứng, mặt sau của thân đứng có bố trí móc giữ trên và móc giữ dưới có thể tháo lắp để lắp cơ cấu nâng hạ hàng hóa lên xe nâng.

CT

Nguồn: TẠP CHÍ KHOA HỌC VÀ CÔNG NGHỆ VIỆT NAM.